

## Схемы сборки бегового колеса D=100 см.

Перечень комплектующих:

- дуга (8 шт.);
- перемычка шириной 5 см. (всего 8 шт.: 4 шт. с одним отверстием и 4 шт. с двумя отверстиями);
- элемент беговой дорожки (4 шт.);
- основание (2 шт.);
- бортики (2 шт.);
- перемычка шириной 8 см. с колесами (2 шт.);
- перемычка шириной 8 см. без колес (1 шт.);
- саморезы (38 шт.).

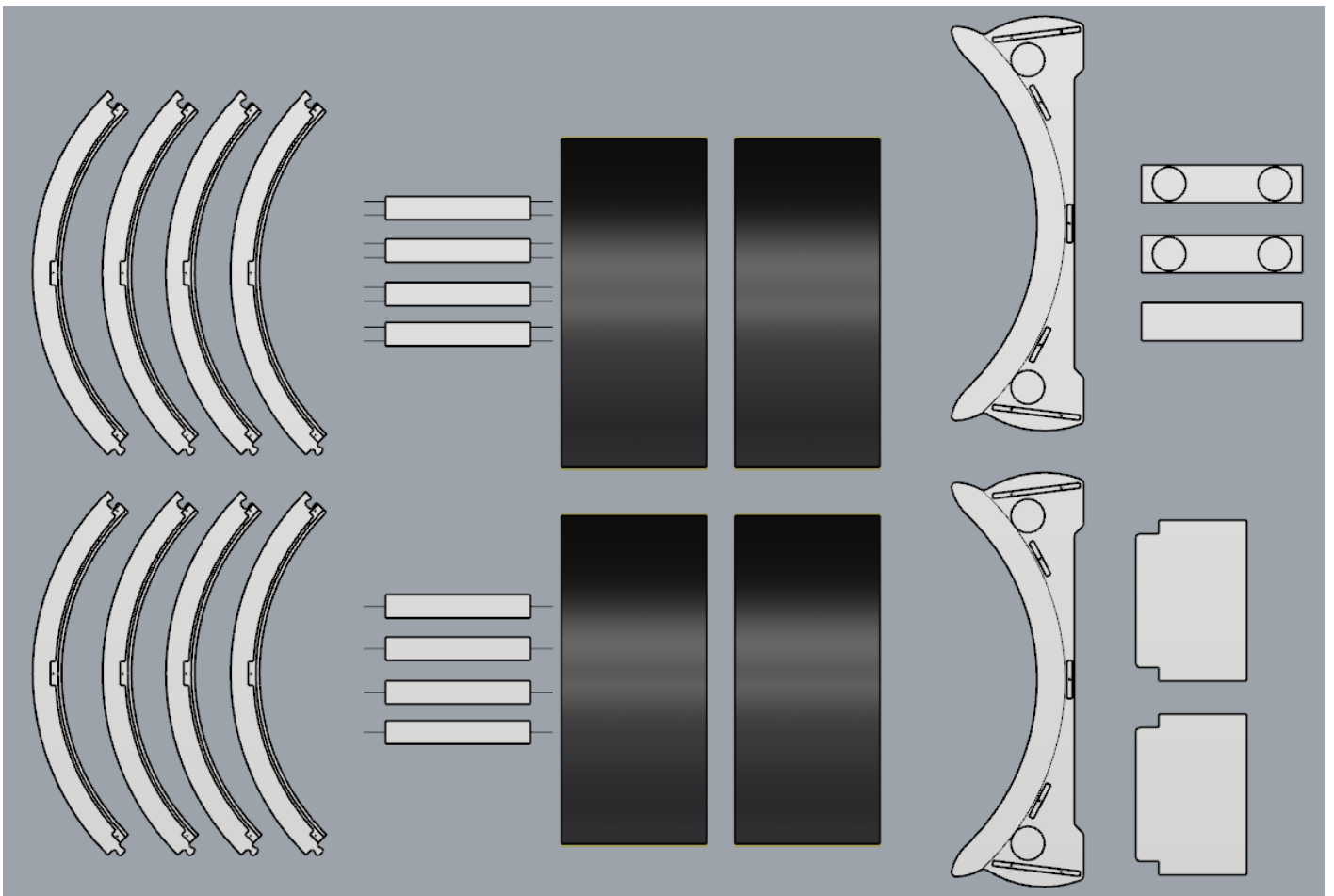

## Этапы сборки

Прикрутите четыре перемычки шириной 5 см. с одним отверстием в середины 4 дуг.

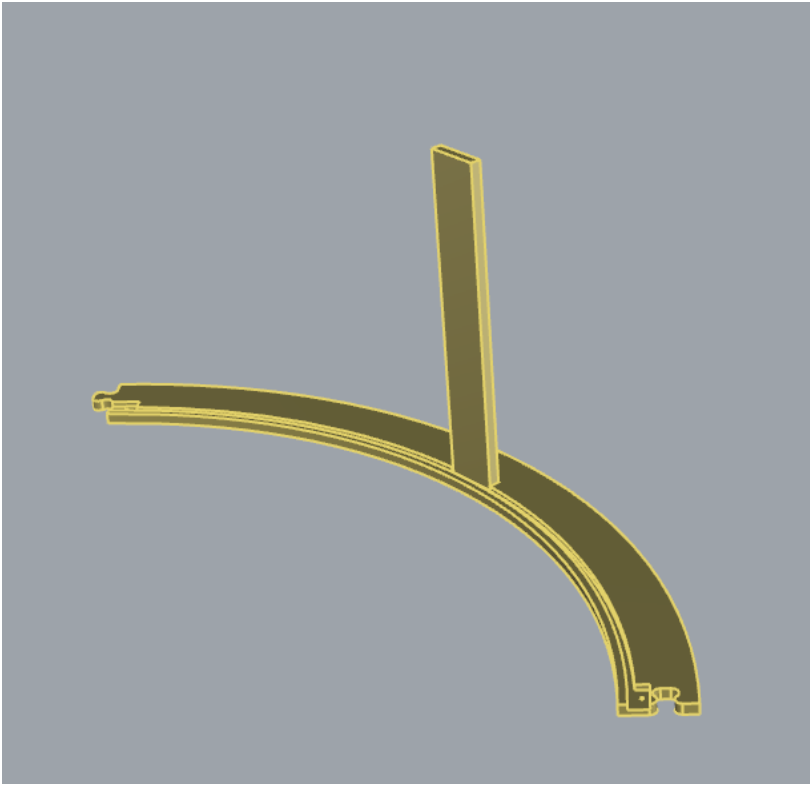

Сопоставьте дуги и прикрутите четыре перемычки с двумя отверстиями в местах сопоставления дуг.

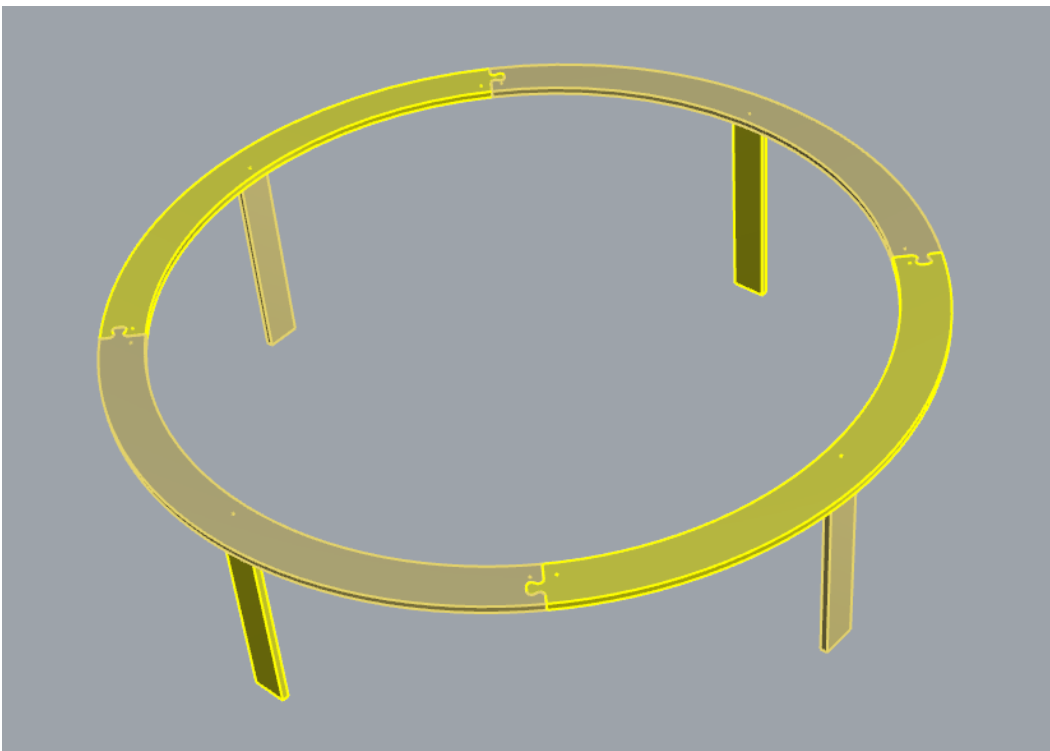

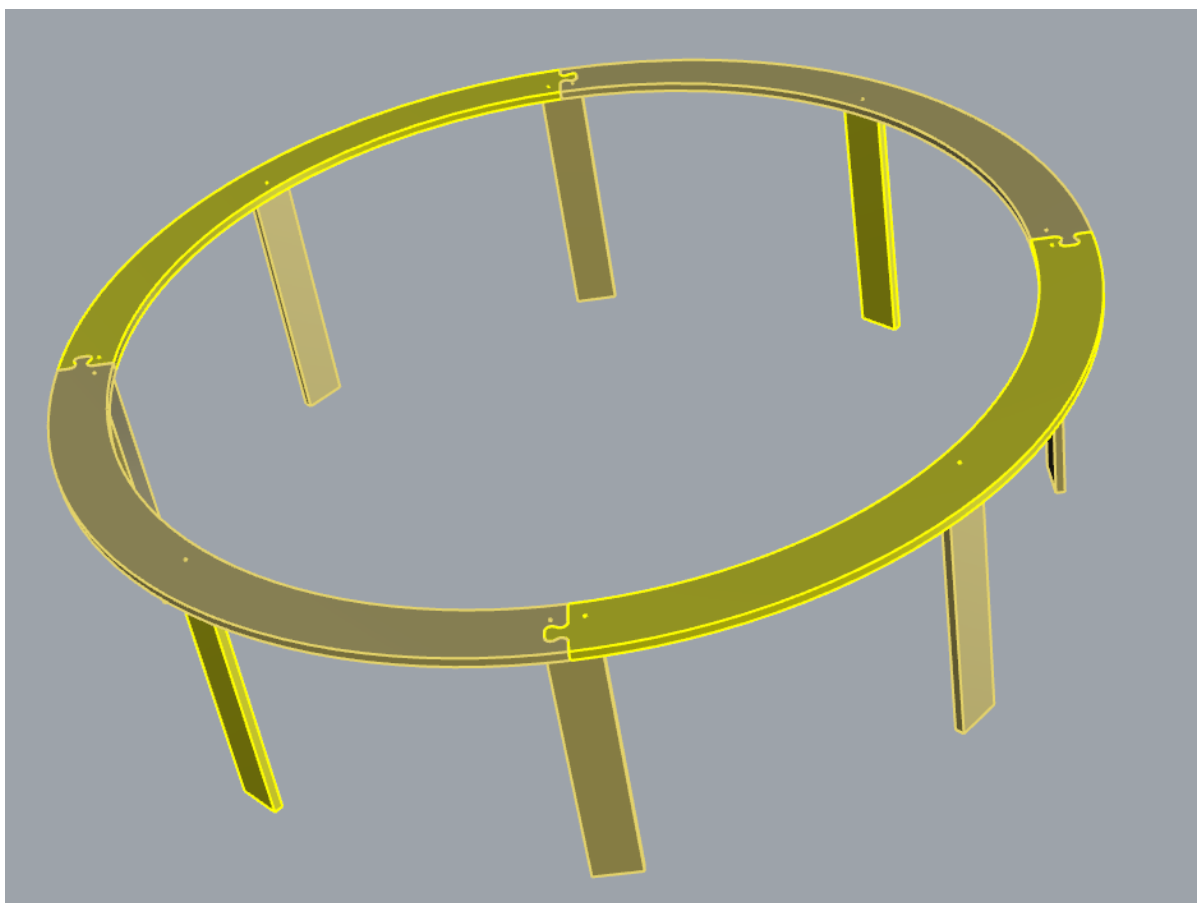

Положите круг перемычками вверх.

Вставьте элементы беговой дорожки в пазы на дугах.

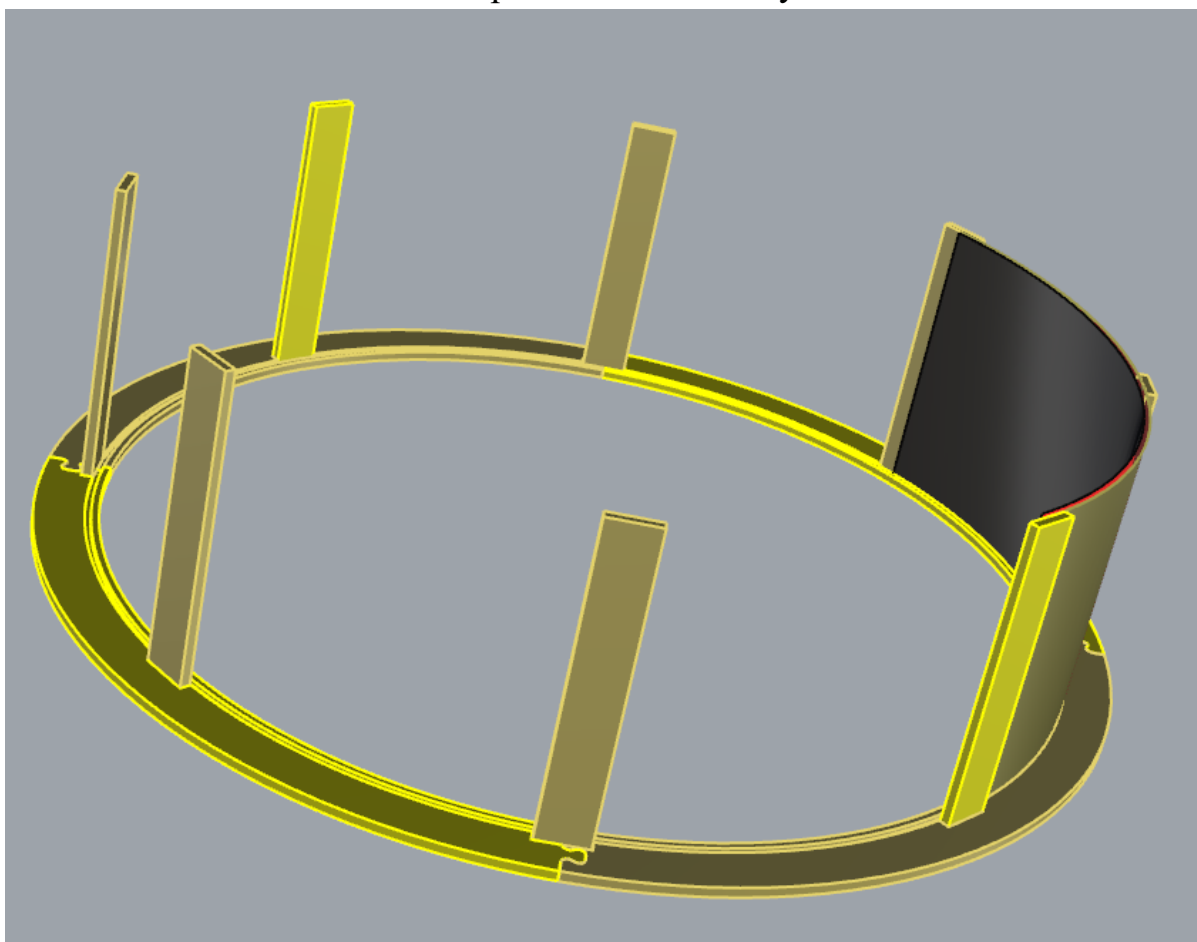

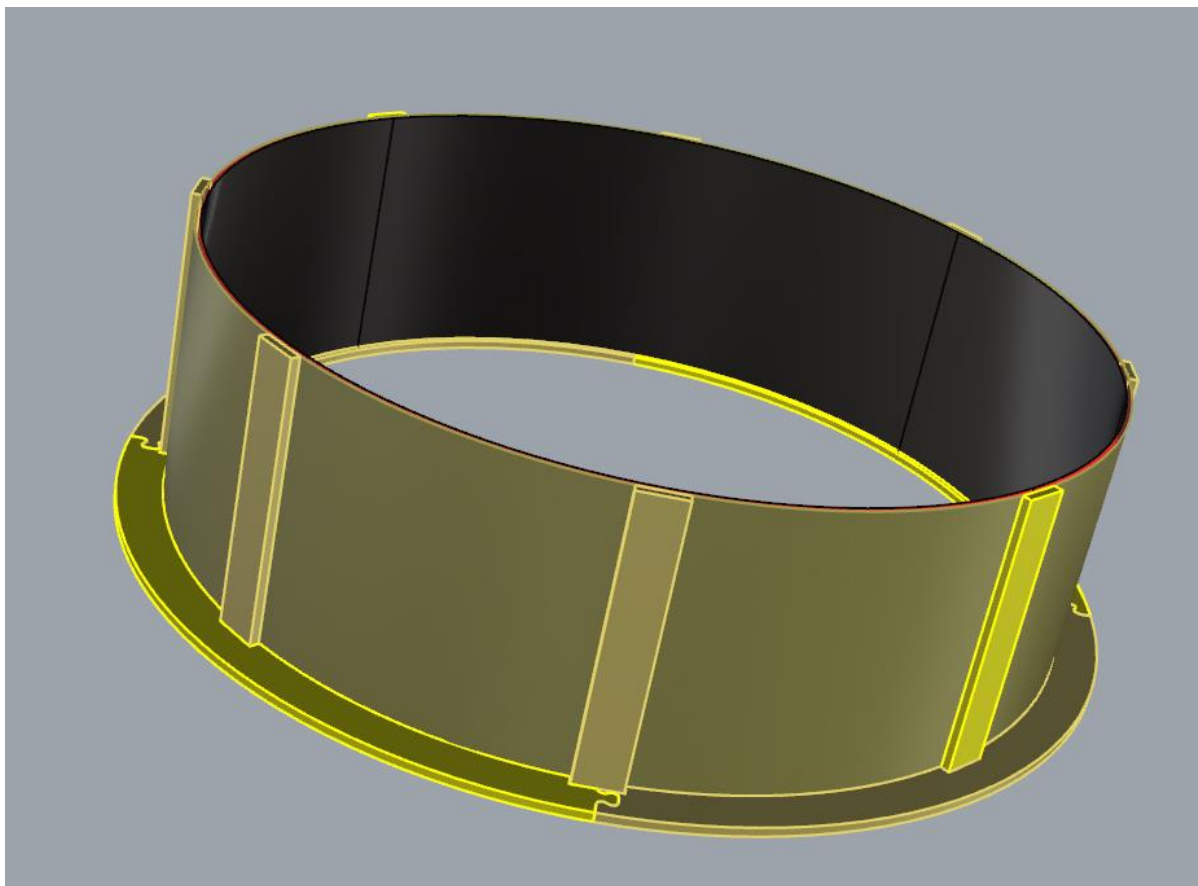

Сверху, по очереди, оденьте следующие дуги и прикрутите.

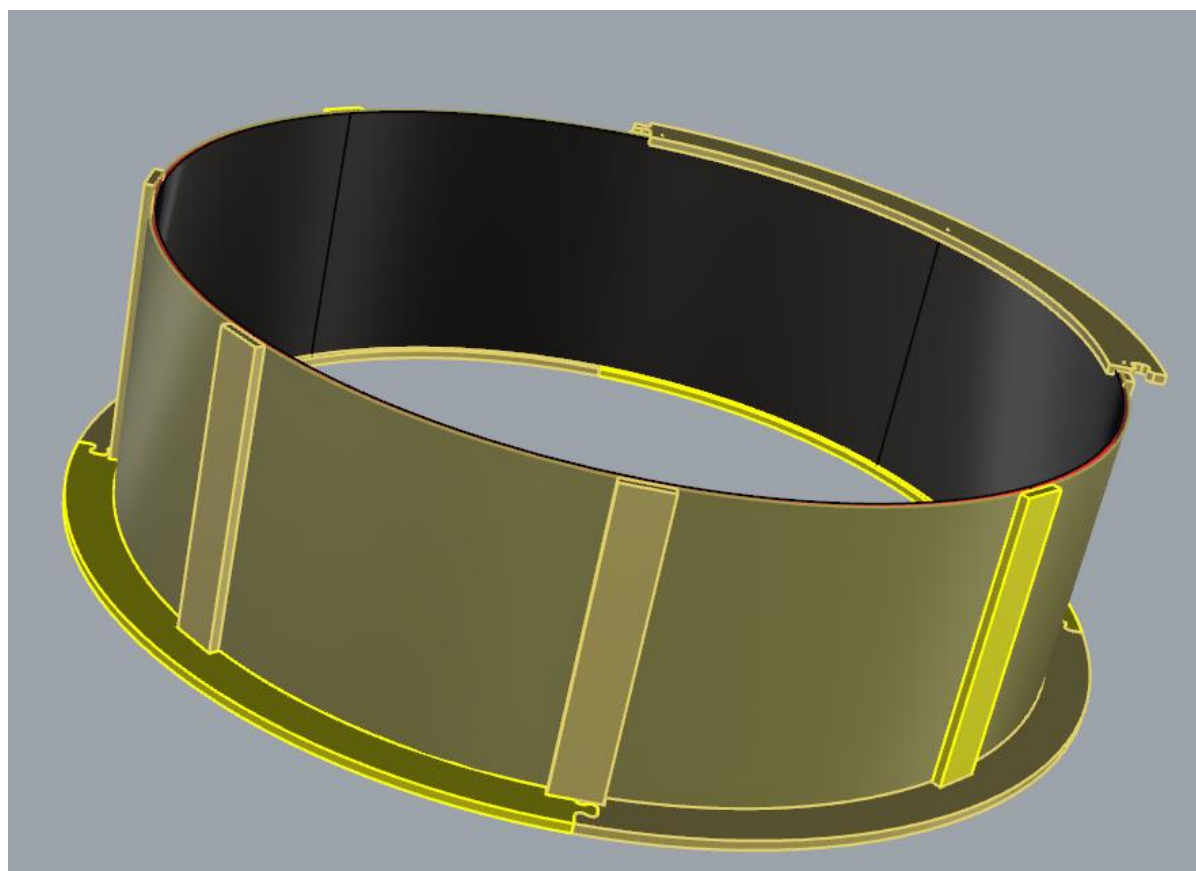

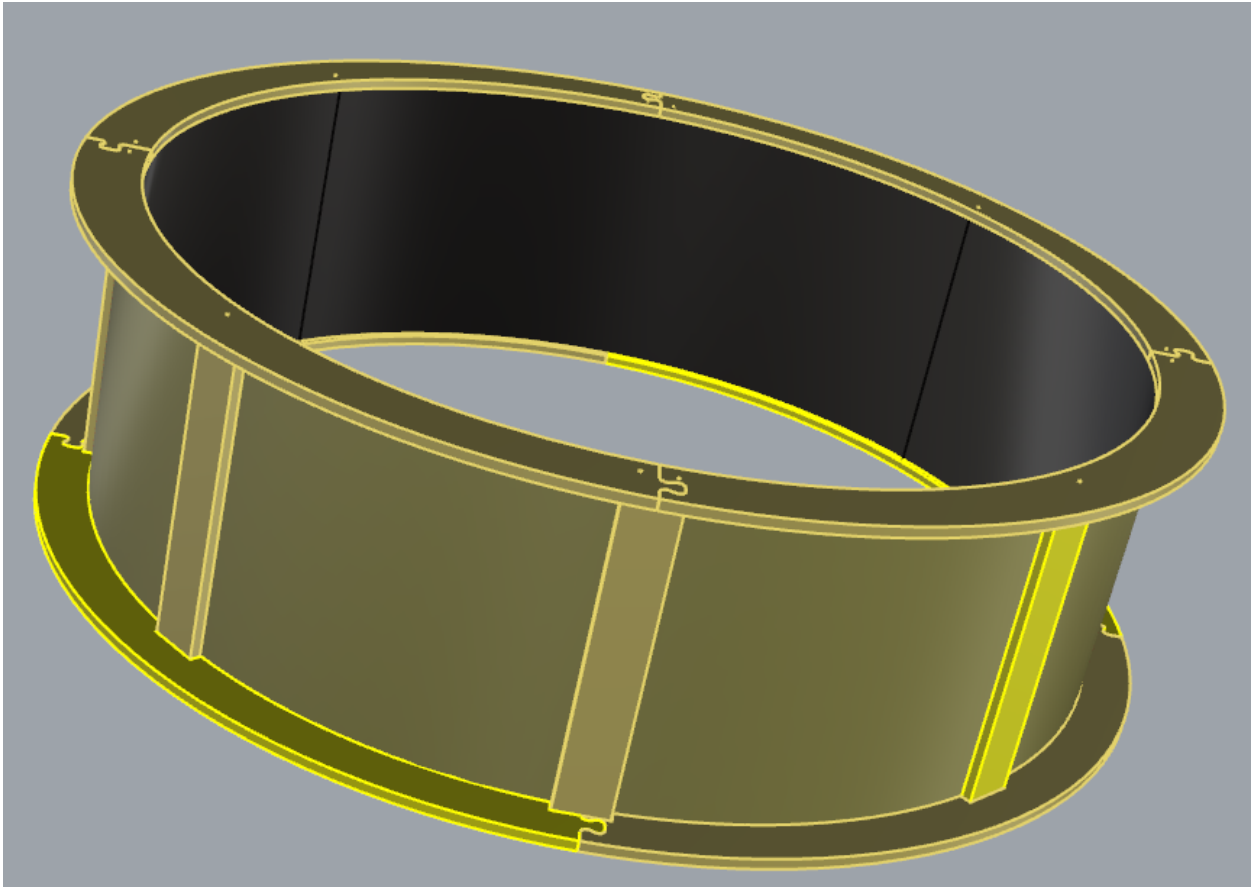

В одно основание прикрутите два бортика ровным краем ко дну снования.

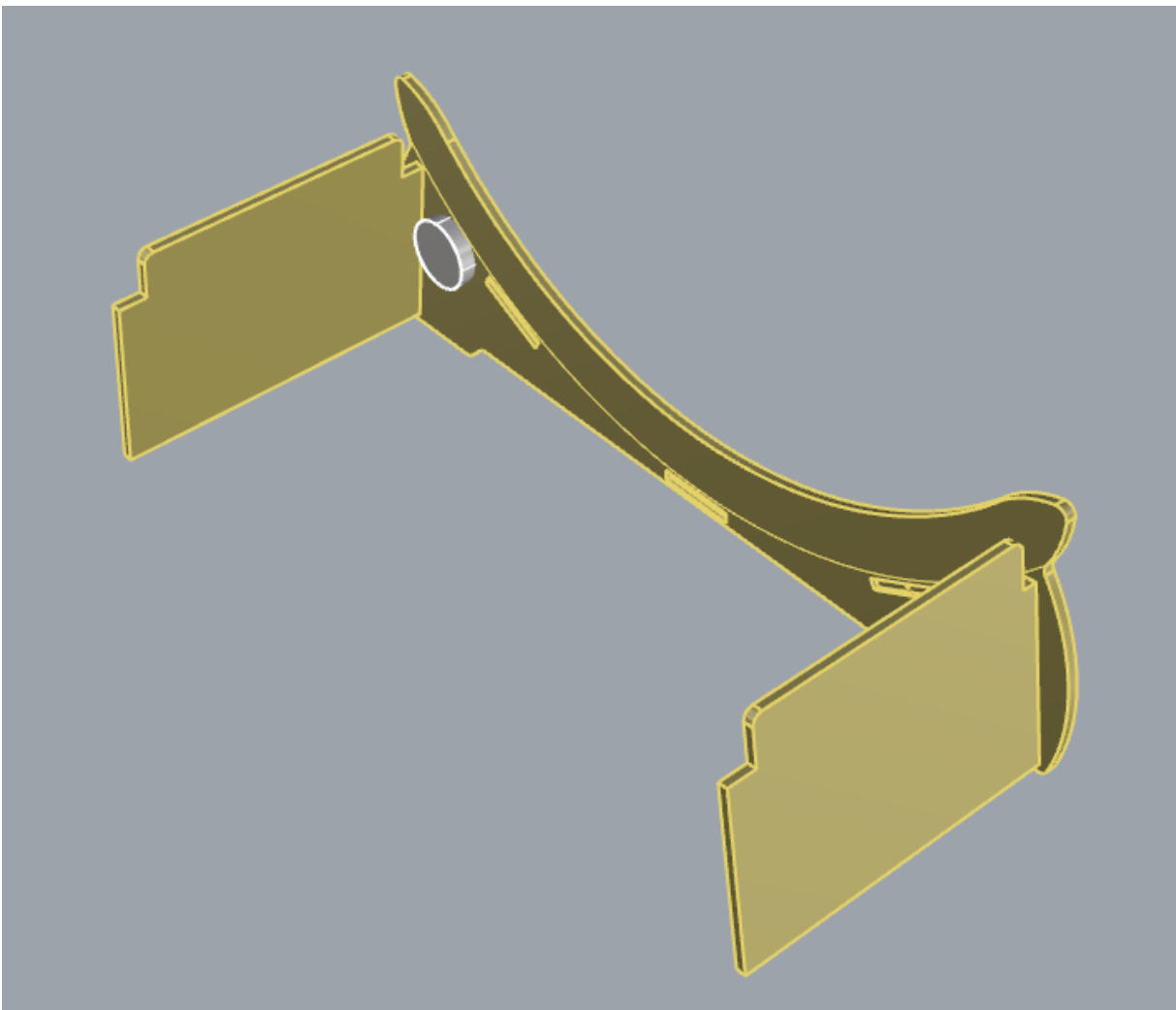

Затем прикрутите перемычки шириной 8 см. (в середину основания прикручивается перемычка без колес)

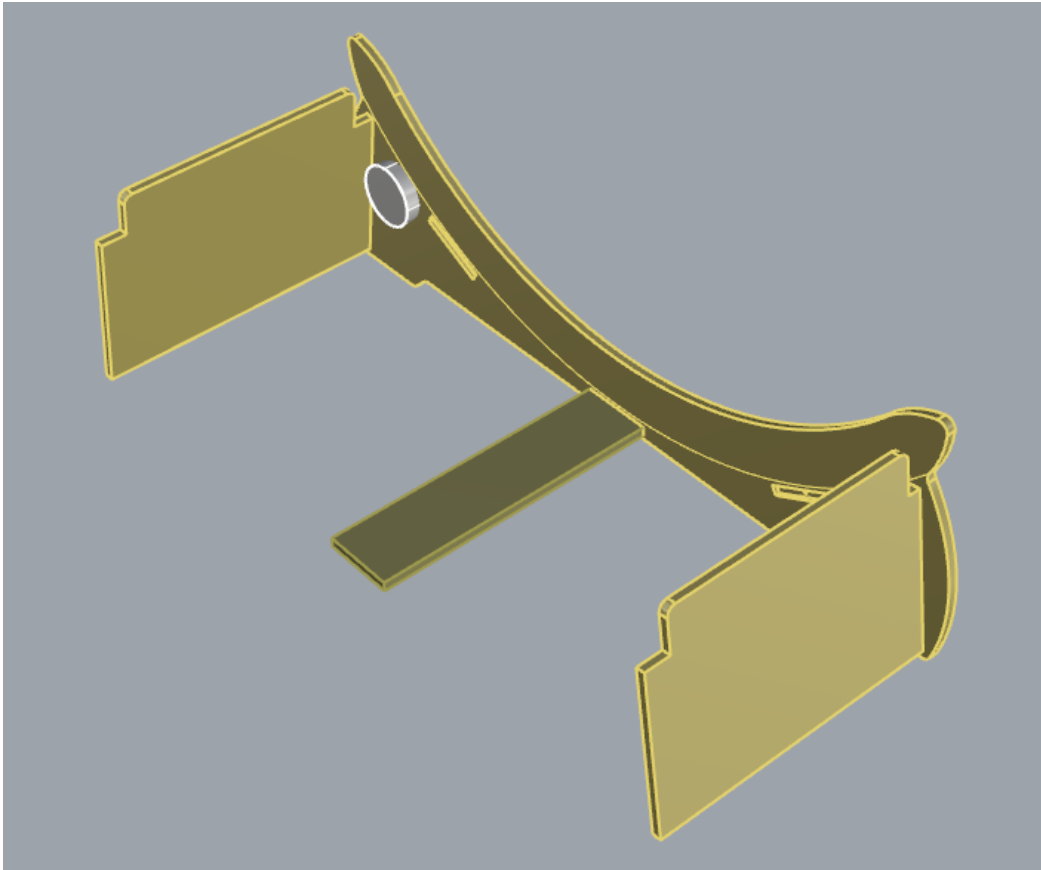

По краям прикручиваются перемычки с колесами, колеса должны быть расположены во внутрь основания.

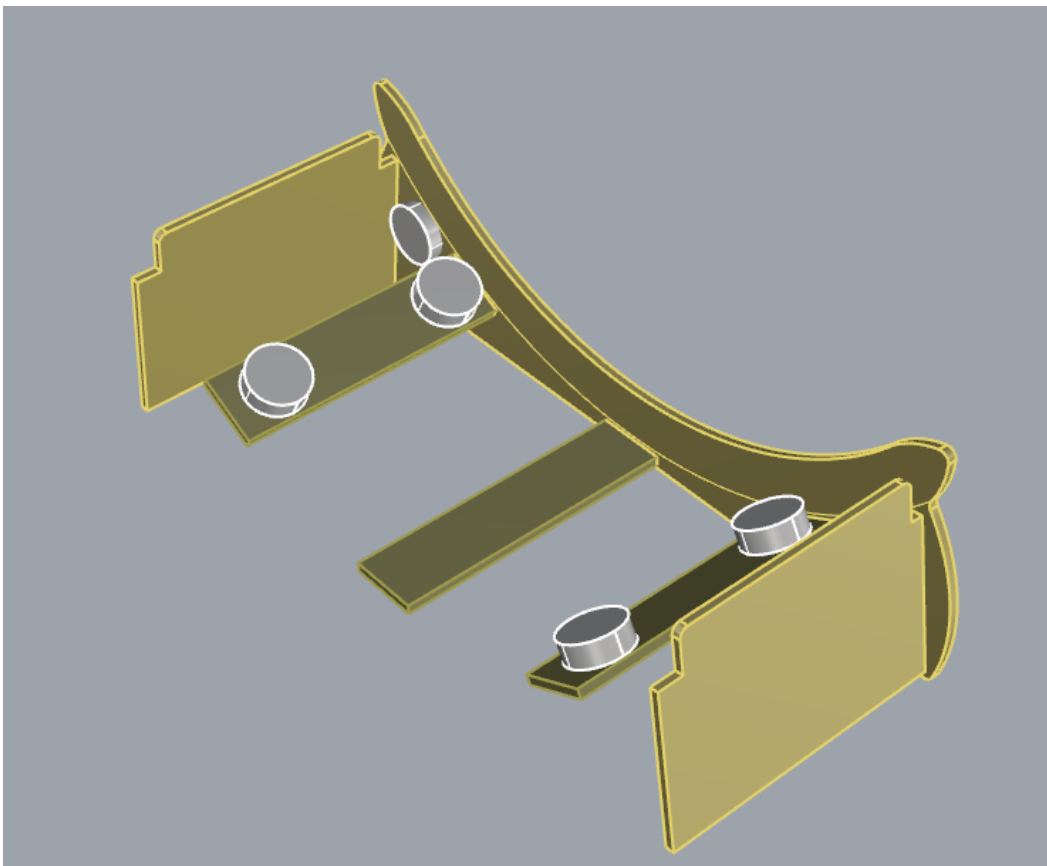

Положите основание на бок, оденьте вторую часть основания и прикрутите ее.

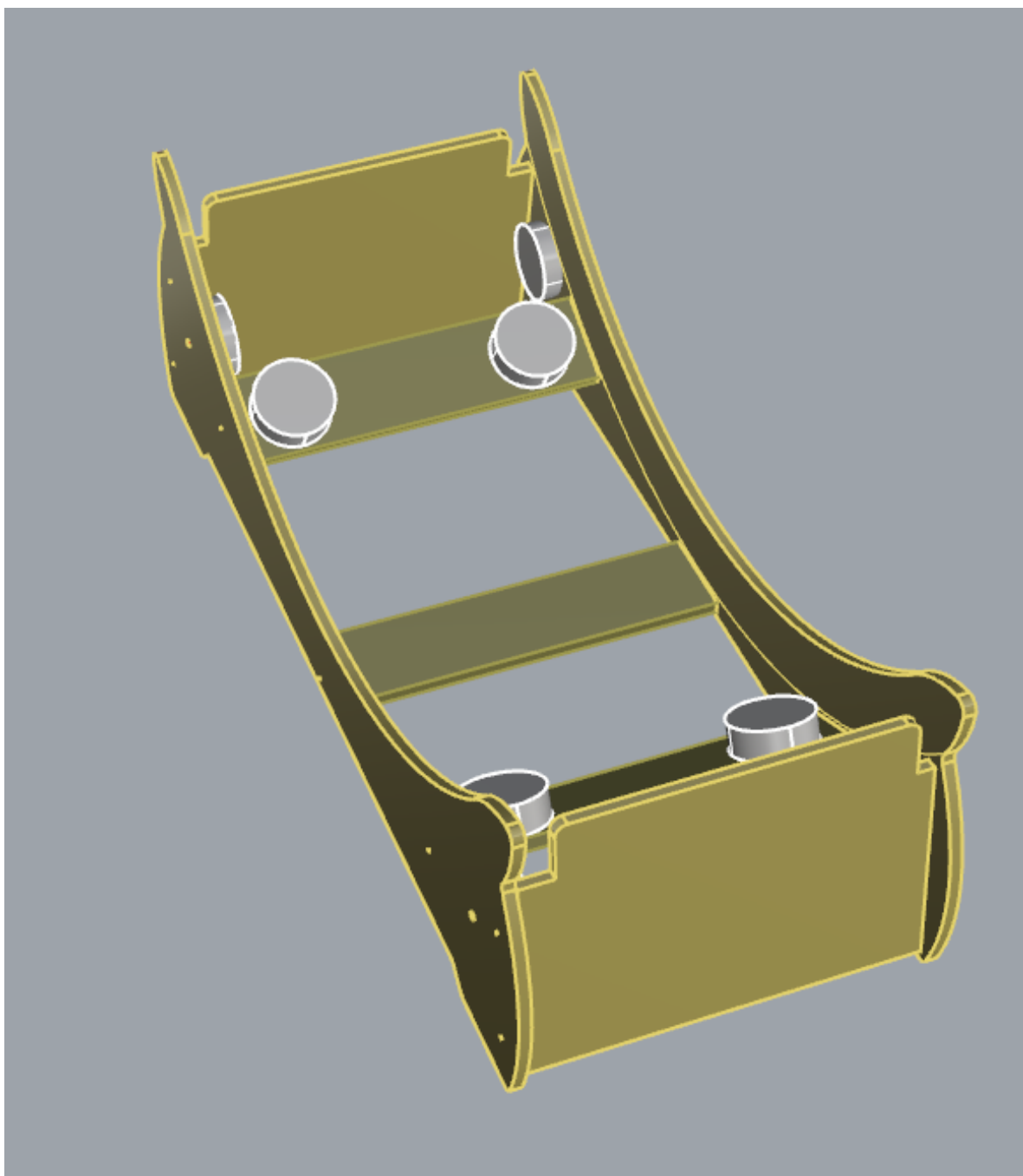

Поставьте основание и вложите беговую дорожку.

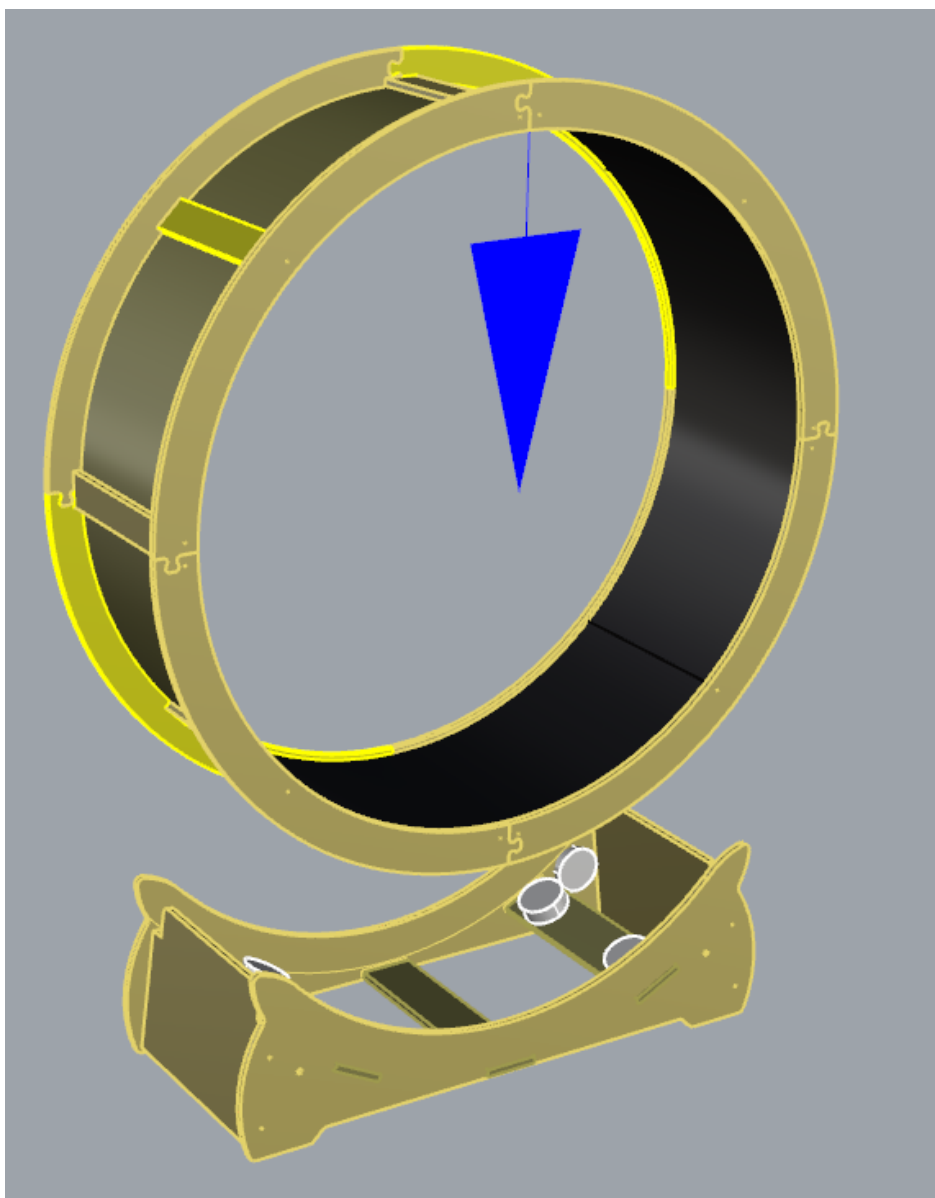

*Если у Вас остались вопросы по сборке комплекса, пожалуйста, напишите нам [info@pushok-spb.ru](mailto:info@pushok-spb.ru)*

**ВНИМАНИЕ!** Опрокидывание комплекса может привести к серьезным телесным повреждениям. Для предотвращения опрокидывания комплекс должен быть постоянно прикреплен к стене. Крепежные средства для крепления к стене не прилагаются, т. к. для разных материалов стен требуются различные крепления. Используйте крепежные средства, подходящие для материала стен в Вашем доме. Если Вы не уверены, какой тип креплений подходит к данному материалу, обратитесь в специализированный магазин.